

BAG IN BOX

Automatic Machine for Bag in Box



✓ *Automatic Carton Erector*
Formatrice Cartoni Automatica
Formeuse de cartons Automaticque

✓ *Automatic Filling Bag*
Riempitrice Sacco Automatica
Remplisseuse Automaticque des sacs

✓ *Automatic Sealer*
Chiudi Cartoni Automatica
Fermeuse de cartons Automaticque

La macchina è costruita in acciaio inossidabile
AISI 304, le parti in contatto con il prodotto
sono in AISI 316

The machine is built in AISI 304 stainless steel,
the parts that touch the product are
in AISI 316

La machine est fabriquée en acier inoxydable AISI
304 ; les pièces à contact avec le produit sont en
AISI 316.



SACMI PAKIM

via I. Giordani, 42/44 - 46044 Goito (MN) - Italy
tel. +39.0376.604955 - fax +39.0376.689497
e-mail: info@sacmipakim.it - www.sacmipakim.it

a company of
 **SACMI**

BAG IN BOX

Automatic Machine for Bag in Box

Sistema di iniezione di azoto a fine riempimento dai canali predisposti sulla valvola

System for injecting nitrogen after the filling by appropriate channels on the valve

Système d'injection d'azote à la fin du remplissage des chemins prédisposés sur la valve

Valvola di recupero e regolazione sovrappressione prodotto di alimentazione

Valve for recovering and adjusting the overpressure of the product

Valve de récupération et réglage surpression produit d'alimentation

Valvole di scarico condensa e controllo temperatura di sanificazione a vapore

Valves for condensate discharge and control of the steam sanitification temperature

Valves de déchargement de l'eau de condensation et contrôle température d'assainissement à vapeur

Ammortizzatore ad aria per la stabilizzazione della pressione del prodotto di alimentazione (per limitare i colpi d'ariete durante il riempimento), completo di valvola per il lavaggio interno del serbatoio principale

Air absorber for stabilization of the pressure of the product (to limit the thrust loads during filling), complete with valve for inner cleaning of main tank

Amortisseur à air pour la stabilisation de la pression du produit d'alimentation (pour limiter les chocs lors du remplissage). Il est complet avec valve pour le lavage intérieur du réservoir principal.



Formatrice di cartone automatica con chiusura inferiore tramite colla caldo

Automatic box erector with closing of the lower flaps by means of Hot Melt glue

Formeuse de cartons automatique avec fermeture inférieure par colle à chaud.



Riempritrice automatica di sacchi completa di inserimento nel cartone

Automatic bag filler complete with box introduction system

Remplisseuse automatique de sacs complète avec système d'introduction dans le carton.

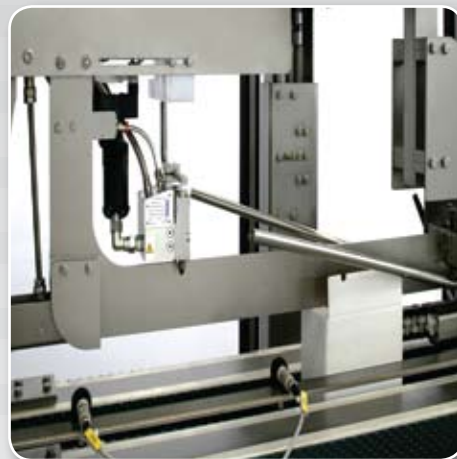

Chiudi cartone automatica con chiusura superiore del cartone tramite colla caldo

Automatic box closing machine with closing of the upper flaps by means of Hot Melt glue

Fermeuse de cartons automatique, complète avec fermeture supérieure du carton par colle à chaud.

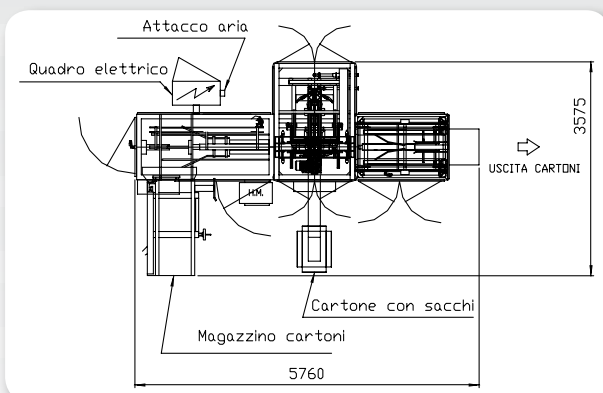

Dati Tecnici - Technical data - Données Techniques

Precisione di riempimento: $\pm 0,5\%$ sul valore riempito
 Gamma di riempimento: 3, 5, 10, 15 e 20 lt.
 Potenza richiesta: 400V 50Hz - Consumo 8,5 Kw
 Aria (secca/senza olio): 6 Bar - Consumo 7 m³/h
 Produzione : 650 box/h - 3 lt

Filling precision: 0,5% on filled value
 Filling range: 3,5,15 and 20 L
 Required power: 400V 50Hz - consumption 8,5 Kw
 Air (dry/without oil) 6 Bar - consumption 7 m³/h
 Production : 650 box/h - 3 lt

Précision de remplissage : $\pm 0,5\%$ sur la valeur rempli
 Gamme de remplissage : 3, 5, 10, 15 et 20 l
 Puissance demandée : 400V 50Hz - Consommation 8,5 Kw
 Air (sèche/sans huile) : 6 Bar - Consommation 7 m³/h
 Cadence : 650 box/heure - 3 l